

# سیپاهان لیفتراک

## لیفتراک برقی ۸۰ ولت

### SEM 20/25/30/35

با ظرفیت ۲، ۲/۵، ۳، ۳/۵ تن



این لیفتراک به لحاظ نوع کارکرد فاقد فنر بندی است و با توجه به محل کار ، به خصوص بین قفسه بندی انبارها و همچنین حمل بار سنگین که با خطر همراه است ، راننده باید دید خوبی نسبت به اطراف داشته باشد تا هم قابلیت حرکت دقیق در حداقل مکان را داشته باشد و هم از خطرات احتمالی جلوگیری شود. بدین منظور در طراحی لیفتراک های تولیدی سپاهان لیفتراک حداکثر راحتی و ایمنی راننده و افرادی که در محیط کار لیفتراک تردد دارند و سلامت بار مدنظر قرار گرفته است.

#### وضعیت جایگاه راننده :

\* صندلی راننده مجهز به سیستم فنر بندی می باشد تعلیق تشک آن نیز متناسب با وزن راننده قابل تنظیم است. همچنین پشتی صندلی و محل استقرار آن جهت راحتی بیشتر راننده قابل تنظیم می باشد.

\* از آنجا که قسمت بالای ستون فرمان دارای قابلیت خم شدن می باشد فضای بزرگتری را برای محل قرارگیری پاها ایجاد کرده و در نتیجه با تنظیم غربالک فرمان ، بهترین حالت برای راننده متناسب با شرایط مورد نظر وی فراهم می آید.

\* این نوع لیفتراک دارای سیستم فرمان هیدرولیک نرم و راحت می باشد.

\* اهرم های هیدرولیکی جداگانه که برای انجام کارهای مجزا طراحی شده اند در سمت راست صندلی، در دسترس راننده قرار گرفته اند.

\* برای جلوگیری از اشتباه راننده ، ترتیب قرارگیری پدالهای گاز و ترمز همانند ترتیب قرارگیری پدالهای اتومبیل می باشد. \* ترمز پارک در زیر پای راننده قرار گرفته است که با کشیدن یک اهرم آزاد می گردد.

\* دکمه قطع اضطراری باتری در سمت راست صندلی راننده قرار گرفته است.

\* ورود و خروج آسان به لیفتراک از طریق پله ضد لغزش امکان پذیر می باشد.

\* فضای بزرگ و وسیع جلوی پای راننده ، بدون هیچ مانعی حرکت و راحتی پایهای راننده را امکان پذیر می سازد.

\* در جایگاه و کابین راننده با در نظر گرفتن ارتفاع مناسب ، استاندارد فاصله بین سر راننده و سقف کابین جهت حفظ آسایش راننده فراهم شده است.

\* کلیه لامپ های هشدار دهنده و نشانگر موجود روی پانل کنترل به وضوح در دید راننده قرار دارد ، همچنین سیستم کنترل تشخیص دهنده ای که بر اساس نیاز های راننده قابل برنامه ریزی می باشد دارای نشانگر دشارژ شدن باتری است، هنگامی که باتری ۸۰٪ انرژی خود را از دست دهد سیستم کنترل ، فرمان قطع بالا رفتن دکل را به طور اتوماتیک صادر می کند.

\* همچنین نشانگر ترمز دستی (هنگامی که ترمز دستی کشیده شود) ، ساعت شمار کارکرد لیفتراک ، اخطار سرویس و تعویض فیلتر هیدرولیک روی پانل داشبورد تعبیه شده اند.

\* این سیستم کنترلی قابلیت تنظیم سرعت لیفتراک و قابلیت تنظیم میزان ترمز در لیفتراک را دارا می باشد.

\* طراحی جایگاه راننده به گونه ای می باشد که میدان دید وسیعی در جلو ، طرفین و بالای سر راننده وجود دارد.

\* تجهیزات کنترل الکترونیک بسیار پیشرفته بوده و قابلیت انجام کارهای سنگین همزمان با کنترل کل سیستم را دارد بالا رفتن درجه حرارت یا ولتاژ نامناسب باتری تاثیری بر کار سیستم کنترل ندارد بعلاوه این سیستم مجهز به حافظه ای جهت ثبت خرابی ها می باشد که در صورت لزوم سرویس کار از آن استفاده می کند.

\* سیستم کنترل ، اینورتر ها و پانل داشبورد دارای IP65 و مقاوم در برابر ذرات معلق و پاشش آب می باشند.

#### موتورها :

\* موتورهای این نوع لیفتراک از نوع AC (جریان متناوب) بوده و عاری از ذغال می باشند به همین دلیل به سرویس و نگهداری بسیار کمی (بر خلاف موتور های DC) نیاز دارند.

\* موتورهای محرک و هیدرولیک با استفاده از فن آوری جدید به گونه ای طراحی شده که حداقل انرژی را مصرف نمایند. \* مجموعاً سه موتور که شامل دو موتور حرکت و یک موتور هیدرولیک می باشند بر روی دستگاه نصب شده است.

#### موتورهای حرکت :

\* این نوع لیفتراک دارای دو موتور حرکت از نوع AC هر یک با توان ۱۰ کیلو وات می باشد. هر چرخ دارای یک موتور بوده که از طریق یک دستگاه گیربکس کاهنده ، قدرت را به چرخ ها می رساند.

\* موتورهای حرکت دارای IP54 و مقاوم در برابر ذرات معلق و پاشش آب می باشند.

\* موتور های محرک جدید دارای سیستم باز تولید انرژی (Regenerative Brake) می باشند. این سیستم موجب شارژ مجدد باتری و جلوگیری از اتلاف انرژی می شود.

#### موتور هیدرولیک :

\* این نوع لیفتراک دارای یک موتور هیدرولیک از نوع AC با توان ۱۶/۵ کیلو وات می باشد.

\* محل استقرار آن پشت لیفتراک و در محفظه داخلی وزنه تعادلی جهت جلوگیری از بروز حادثه می باشد.

\* موتور هیدرولیک دارای IP54 و مقاوم در برابر ذرات معلق و پاشش آب می باشند.

#### مشخصات تولید :

#### مشخصه دکل :

\* دکل ها از انواع مختلف به صورت استاندارد دو مرحله ای و سه مرحله ای می باشند. این دکل ها به واسطه پروفیل عرض و ریل های تو در تو دارای دید عالی می باشند.

\* بواسطه نصب رول بیرنگ های مخصوص بر روی دکل و کریچ بارهای طولی و جانبی خنثی شده که این خود ضریب اطمینان برای جابجایی بار را بالا می برد ، همچنین بواسطه وجود کاسه نمدهای مخصوص ، این رول بیرنگ ها به صورت پیوسته و دائم روغنکاری می شوند.

\* جک های بالا بر هیدرولیک موجود در دکل لیفتراکها جابجایی بی صدا و مطمئنی را موجب می شوند.

\* پروفیل های دکل بر روی بوش هایی که به مراقبت نیاز ندارند سوار شده اند.

\* جک های بازوی دکل بر روی بلبرینگ هایی که با گریس روانکاری می شوند سوار می باشند.

#### سیستم هیدرولیک :

\* ریزیدازنده استاندارد جهت کنترل سیستم هیدرولیک مورد استفاده قرار می گیرد.

\* با یک مجموعه اهرم بندی دستی و پتانسیومتر ، میزان دقیق جریان روغن هیدرولیک به نسبت نیاز تغییر می کند لذا از انرژی باتری استفاده بهینه می شود و سر و صدای دستگاه نیز کاهش می یابد. میزان قدرت لازم در طول زمان کارکرد دستگاه ثابت است و از ۲۰٪ تا ۱۰۰٪ شارژ باتری

تغییری در قدرت موتور احساس نمی شود.

\* سیستم هیدرولیک دارای پمپ دنده ای کارا و کم صدا است.

\* مسیر های عبور روغن حتی المقدور کوتاه انتخاب گردیده تا سیستم بیشترین فشار را دارا باشد.

\* کم بودن فشار روغن هیدرولیک در مسیر برگشت و استفاده از بهترین قطعات و تجهیزات هیدرولیک موجب مصرف اقتصادی از انرژی باتری گردیده است.

\* شیر هیدرولیک دارای عملکرد دقیق و حساس است و موجب می شود کلیه وظایف قطعات هیدرولیکی لیفتراک با ظرافت انجام شود.

\* سیستم فیلتر روغن هیدرولیک با کارایی عالی ، جریان کامل روغن را در کل سیستم برقرار می کند.

\* در صورت بروز حادثه و پارگی شیلنگ هیدرولیک ، حرکت به طرف پایین دکل بوسیله شیرهای ایمنی کنترل می شود

و از بروز حوادث ناگوار جلوگیری می نماید.

\* هنگامی که لیفتراک در حال پایین آوردن بار است سرعت حرکت به پایین دکل تحت کنترل شیر هیدرولیک مخصوص است.

\* زمان سرویس های دوره ای لیفتراک متناسب با میزان کارکرد آن از طریق پانل داشبورد به اطلاع راننده خواهد رسید.

## ظرفیت در مرکز ثقل های مختلف

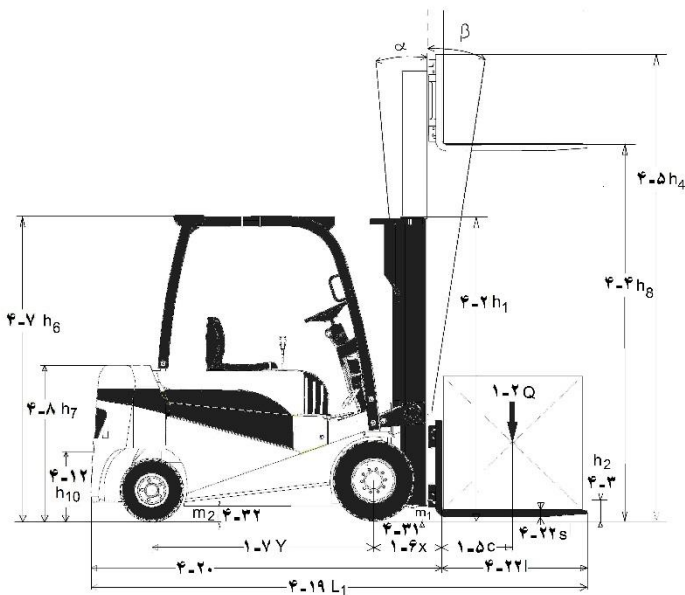

ظرفیت به کیلوگرم

مرکز ثقل به میلیمتر

SEM 35  
SEM 30  
SEM 25  
SEM 20

تذکر:

- \* ظرفیت های قید شده در جدول بالا تنها برای دکل استاندارد در موقعیت عمودی با شاخکهای استاندارد، حداکثر تا ارتفاع بالابری ۳۳۰۰ میلیمتر معتبر می باشند.
- \* مرکز ثقل بار لیفتراک در راستای عرض از خط مرکز لیفتراک حداکثر تا ۱۰۰ میلیمتر قابل جابجایی می باشد.
- \* مرکز ثقل از دیواره شاخک مشخص می گردد که جدول بالا برای یک بار مکعبی شکل به ابعاد ۱۰۰۰ میلیمتر می باشد (بافرض اینکه مرکز ثقل دقیقاً در مرکز بار باشد) همچنین در نظر داشته باشید که برای دکلهایی که به سمت جلو مایل شده و از راستای عمودی خارج شده باشند مقدار ظرفیت کاهش می یابد مقدار ظرفیت با نصب الحاقیه، شاخک های بلند، بارها با ابعاد غیر منظم و استثنایی و ارتفاعات بالابری بیشتر از آنچه قید گردیده نیز ممکن است کاهش یابد که برای کسب اطلاعات بیشتر با شرکت سپاهان لیفتراک تماس حاصل فرمائید.

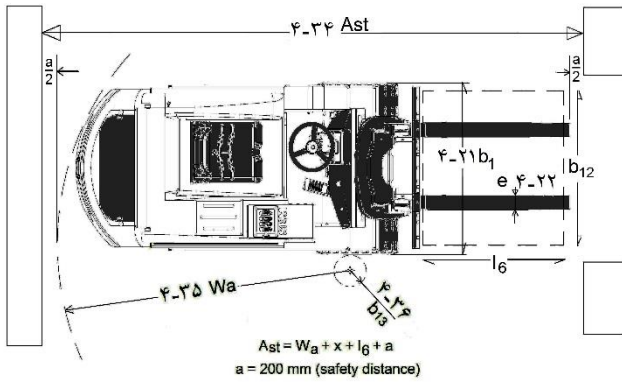

جدول ابعاد دکل (میلیمتر)					انواع دکل
ارتفاع بالابری	دکل در حالت کاملاً بسته	دکل در حالت کاملاً باز	بالابری آزاد	h2	
h3	h1	h4*	h2	h2	واحد
mm	mm	mm		mm	
		۲ و ۵/۲ تن	۳ و ۵/۳ تن		
۳۳۰۰	۲۱۶۰	۳۸۲۰	۳۹۵۰	۱۱۰	استاندارد (دکل دومرحله ای همراه با بالابری آزاد استاندارد)
۳۸۶۰	۲۵۲۵	۴۳۸۰	۴۵۱۰	۱۱۰	
۴۱۶۵	۲۷۹۵	۴۶۹۵	۴۸۲۵	۱۱۰	
۴۶۲۰	۳۲۲۵	۵۳۵۰	۵۴۸۰	۱۱۰	
** ۴۳۲۰	۲۰۰۰	۴۸۷۵	۵۰۰۵	۱۳۳۵	تریپلکس (دکل سه مرحله ای همراه با بالابری آزاد کامل)
** ۴۸۰۰	۲۱۶۰	۵۳۴۰	۵۴۷۰	۱۴۷۰	
۵۲۱۰	۲۳۰۰	۵۷۵۰	۵۸۸۰	۱۶۱۰	
۵۷۴۰	۲۵۲۵	۶۲۸۰	۶۴۱۰	۱۸۳۵	
۶۳۷۰	۲۷۹۵	۶۹۱۰	۷۰۴۰	۲۱۵۵	
۷۳۱۵	۳۲۱۰	۷۸۵۵	۷۹۸۵	۲۵۸۵	

\*\*دکل مخصوص کار در کانتینر

\* بدون احتساب ارتفاع تکیه گاه بار (برای احتساب ارتفاع با تکیه گاه بار جهت لیفتراک ۲ و ۵/۲ تن ۷۱۰ و ۳ و ۵/۳ تن ۶۶۰ میلیمتر را باید به حداکثر ارتفاع افزود).

برقی				مشخصات		سپاهان لیفتر	
SEM35	SEM30	SEM25	SEM20		مدل دستگاه	۱-۱	مشخصات
۳/۵	۳	۲/۵	۲	t	ظرفیت بار	۱-۲	
۸۰ ولت / ۵۶۰ آمپر ساعت				V,Ah	ظرفیت باتری دستگاه	۱-۳	
نشسته					وضعیت اپراتور	۱-۴	
۵۰۰				mm	فاصله مرکز ثقل بار تا دیواره شاخک	۱-۵	
۵۰۰				mm	فاصله مرکز ثقل اکسل بار حرکتی تا دیواره شاخک	۱-۶	
۱۵۷۰				mm	فاصله بین چرخ جلو و عقب	۱-۷	
۵۵۶۰	۵۴۴۰	۴۷۸۰	۴۶۶۰	Kg	وزن دستگاه	۲-۱	وزن
۷۶۰ / ۸۲۸۰	۱۱۵۰ / ۷۳۰۰	۸۰۰ / ۶۵۰۰	۹۸۰ / ۵۶۸۰	Kg	وزن لیفتر با بار به اکسل جلو / عقب	۲-۲	
۳۳۱۰ / ۲۲۵۰	۳۲۵۰ / ۲۱۸۰	۲۴۰۰ / ۲۳۸۰	۲۲۸۰ / ۲۳۸۰	Kg	وزن لیفتر بدون بار به اکسل جلو / عقب	۲-۳	
سوپرلاستیک (S)					مدل تایر پنوماتیک (P) ، سوپرلاستیک (S)	۳-۱	تایر - شاسی
۲۳*۱۰-۱۲					اندازه تایر جلو	۳-۲	
۱۸*۷-۸					اندازه تایر عقب	۳-۳	
۲ و ۲					تعداد چرخ های جلو و عقب	۳-۴	
۹۷۰				mm	فاصله بین دو چرخ جلو	۳-۵	
۸۷۵				mm	فاصله بین دو چرخ عقب	۳-۶	
$\beta=6, \alpha=8$					زاویه دکل/کریج $\alpha$ = به سمت عقب $\beta$ = به سمت جلو	۴-۱	ابعاد
۲۱۶۰				mm	ارتفاع دکل کاملاً بسته	۴-۲	
۱۱۰				mm	ارتفاع بالابری آزاد دکل بدون تغییر طول دکل	۴-۳	
۳۳۰۰				mm	ارتفاع بالابری دکل استاندارد	۴-۴	
۳۹۵۰				mm	ارتفاع دکل کاملاً باز	۴-۵	
۲۱۸۰				mm	ارتفاع سقف اتاق لیفتر، استاندارد/کانتینر	۴-۷	
۱۱۵۰				mm	ارتفاع صندلی تا سطح زمین	۴-۸	
۴۸۵				mm	ارتفاع یدک کش تا سطح زمین	۴-۱۲	
۳۴۷۵				mm	طول کلی لیفتر تا سر شاخک	۴-۱۹	
۲۴۷۵				mm	طول کلی لیفتر تا دیواره شاخک	۴-۲۰	
۱۲۳۵				mm	عرض لیفتر	۴-۲۱	
۴۵*۱۲۰*۱۰۰۰				mm	ابعاد شاخک (طول، عرض، ضخامت)	۴-۲۲	
CLASS IIIA				CLASS IIA	انطباق مدل شاخک لیفتر	۴-۲۳	
۱۱۴۵				mm	عرض کریج	۴-۲۴	
۹۰				mm	حداقل فاصله انتهای دکل تا زمین وقتی لیفتر حامل بار است	۴-۳۱	
۹۲				mm	فاصله زیر لیفتر تا زمین	۴-۳۲	
۳۶۵۰				mm <sup>2</sup>	راهرو مورد نیاز برای جابجایی لیفتر با پالت ۱۲۰۰*۸۰۰	۴-۳۴	
۳۸۵۰				mm <sup>2</sup>	راهرو مورد نیاز برای جابجایی لیفتر با پالت ۱۲۰۰*۱۰۰۰	۴-۳۴	
۴۰۵۰				mm <sup>2</sup>	راهرو مورد نیاز برای جابجایی لیفتر با پالت ۸۰۰*۱۲۰۰	۴-۳۴	
۲۱۵۰				mm	شعاع چرخش لیفتر	۴-۳۵	
۱۷/۳ / ۱۴/۵				Km/h	سرعت حرکت با بار / بدون بار	۵-۱	عملکرد
۰/۴۹ / ۰/۳۶				m/sec	سرعت بالابری با بار / بدون بار	۵-۲	
۰/۴۶ / ۰/۴۹				m/sec	سرعت پایین آمدن با بار / بدون بار	۵-۳	
۱۵۳۰۰ / ۱۷۵۰۰				N	حداکثر نیروی کشندگی یدک کش با بار / بدون بار	۵-۴	
۱۲ / ۱۴				%	درصد شیب حرکت با بار / بدون بار	۵-۵	
۴/۵ / ۵/۳				sec	زمان شتاب گیری با بار / بدون بار (مسافت ۱۵-۱۰ متر)	۵-۶	
مکانیکی (دیسکی مرطوب) / الکتریکی					ترمز لیفتر	۵-۷	
۲ * ۱۰				Kw	توان موتور حرکت (حداکثر ۶۰ دقیقه)	۶-۲	
۱۶/۵				Kw	توان موتور پمپ هیدرولیک	۶-۳	
۱۵۰۰				Kg	وزن باتری ۸۰ ولت ، ۵۶۰ آمپر ساعت (حداقل)	۶-۴	
اینورتور / میکروپروسسور					نوع کنترل	۶-۵	
۶۸				db	میزان صدای دریافتی توسط گوش راننده	۷-۱	

### تذکر:

- \* برای ارتفاعات بالابری مورد نیاز بیشتر ، جدول مخصوص دکل لیفتر را بررسی فرمائید.
- \* در محاسبه نیروها سرعت ۲ کیلومتر بر ساعت در نظر گرفته شده است.
- \* ضریب اصطکاک  $\mu=0/8$  در نظر شده است.
- \* اعداد و ارقام فوق مربوط به لیفتر با تجهیزات و دکل استاندارد می باشد.
- \* اعداد فوق ممکن است با برخی موارد انتخابی مصرف کننده تغییر یابد.
- \* اعداد و مشخصات فوق مربوط به شرایط کار عادی می باشد.

## کنترل توسط ریز پردازنده (میکروپروسور) :

\* نسل جدید و مدرن ترین میکرو پروسور قابل برنامه ریزی روی لیفتراک نصب شده تا کیفیت حرکت دستگاه کنترل شود و لیفتراک حرکتی نرم داشته باشد. کلیه تجهیزات هیدرولیک تحت کنترل این سیستم می باشد.

\* سیستم کنترلی در محلی کنار وزنه تعادلی و در محیطی امن قرار گرفته که به آسانی قابل دسترس می باشد.

\* پانل داشبورد دستگاه امکان تنظیم سرعت حرکت، شتاب گرفتن و ترمز کردن را فراهم می آورد.

\* مقدار مصرف انرژی باتری توسط سیستم کنترلی نظارت می گردد که این عمل باعث می شود از انرژی باتری به صورت بهینه استفاده گردد.

\* بدون استفاده از ترمز، راننده لیفتراک می تواند با استفاده از اهرم مربوطه جهت حرکت را از جلو به عقب تغییر دهد.

\* تمامی مشخصات حرکتی دستگاه از طریق نرم افزاری که در کامپیوتر های قابل حمل نصب می شود، قابل مشاهده و تنظیم خواهد بود که از طریق کابل ارتباطی RS232 امکان پذیر می باشد.

## سیستم فرمان :

\* سیستم فرمان که توسط ریز پردازنده الکترونیکی کنترل می شود با ظرافت و نرمی و به دقت اجرای نقش می کند.

\* اسکلت اکسل فرمان با ایمنی زیاد جوشکاری شده است و روی بوش های لاستیکی قرار گرفته و راحتی را برای راننده و سلامتی را برای بار به همراه می آورد.

\* شافت و سیلندر جک فرمان جهت محافظت بیشتر داخل اسکلت اکسل نصب می شود. بلبرینگ های موجود در اکسل فرمان نیز در مقابل پاشش آب و ورود گرد و غبار محافظت می گردند.

## سیستم ترمز :

\* دو نوع ترمز جداگانه برای ایمنی بیشتر و همچنین استفاده بهینه از انرژی باتری به کار گرفته می شود :

۱- سیستم (Regenerative Brake) :

هنگامی که دنده حرکت در جهت مخالف حرکت قرار گیرد و یا راننده پای خود را از روی پدال گاز بر دارد سیستم الکترونیک به وسیله موتور محرکه ترمز می کند. در این مواقع موتور به صورت ژنراتور تغییر حالت داده و تا زمان توقف کامل لیفتراک اقدام به شارژ باتری می نماید. میزان نیروی ترمز توسط سیستم کنترل دستگاه قابل تنظیم است.

۲- ترمز هیدرولیک شامل صفحات دیسکی روغن کاری شده می باشند و این امر باعث بهینه شدن طول عمر سیستم ترمز، تبادل حرارتی و عملکرد هر چه بهتر سیستم می گردد.

\* تعویض صفحات دیسکی ترمز تنها نیازمند مونتاژ کارتریج ترمز بوده و نیازی به دموونتاژ تمامی چرخ کاهنده نمی باشد.

\* کمبود روغن ترمز به وسیله لامپ قرمز هشدار دهنده به راننده اعلام می شود.

## ابزار و سیستم های برقی :

\* لیفتراک مجهز به باتری ۸۰ ولت و ۵۶۰ آمپر ساعت می باشد.

\* بر روی داشبورد داشبورد این دستگاه یک سری علائم هشدار دهنده به شرح ذیل نصب شده اند :

تعویض فیلتر روغن هیدرولیک، شارژ باتری، درگیری ترمز دستی، نشانگر سرعت، ساعت کارکرد لیفتراک، سنسور صندلی، هشدار سرویس، دکمه های برنامه ریزی

## ویژگی های شاسی و بدنه :

\* اساس طراحی شاسی لیفتراک ها توسط کامپیوتر بدین گونه بوده که شاسی بصورت یکپارچه و یک دست ساخته می شود.

\* مقاومت پیچشی و استحکام شاسی این لیفتراک ها در طی یک سری آزمایشات پی در پی و مداوم به اثبات رسیده است.

\* مخزن روغن هیدرولیک این لیفتراک ها جهت پایداری و استحکام بیشتر دستگاه در داخل شاسی طراحی و ساخته می شوند. ظرفیت مخزن هیدرولیک ۴۴ لیتر می باشد.

\* در هر شرایطی باتری داخل محفظه مخصوص داخل شاسی قرار گرفته و با در پوش زیر صندلی محافظت شده است.

\* شاسی در پوش روی باتری و حفاظ بالای سر راننده لیفتراک طوری طراحی شده است که تعویض باتری به آسانی انجام می گیرد.

## سرویس و نگهداری :

\* درپوش باتری با آزاد کردن یک ضامن باز شده و با فشار یک جک گازی به حالت قائم می ایستد.

\* کف لیفتراک با یک کفپوش که به راحتی جابجا می شود پوشانده شده است (بدون اینکه جوش داده شده باشد).

\* فیلتر هیدرولیک به راحتی و به سرعت قابل تعویض می باشد.

\* باتری این لیفتراک ها باید به صورت دوره ای مورد بازدید قرار گیرد و طبق یک برنامه منظم شارژ و دشارژ شود.

همچنین غلظت اسید باتری نیز باید مطابق با دستور العمل ها بررسی شود.

## تجهیزات استاندارد :

\* موتورهای الکتریکی با توان ۱۰ کیلو وات (جهت حرکت دو عدد) و ۱۶/۵ کیلو وات (جهت تامین فشار هیدرولیک)

\* مدرن ترین واحد کنترل میکرو پروسور (ریز پردازنده) قابل برنامه ریزی جهت سیستم رانش و پالس کنترل برای تجهیزات هیدرولیک

\* سیستم کنترل تشخیص دهنده جهت هشدار دادن به راننده لیفتراک در صورت وقوع خرابی از طریق لامپ های هشدار دهنده و صفحه نمایشگر (سیستم عیب یاب هوشمند Diagnostic)

\* دکل دو مرحله ای با دید عالی به ارتفاع ۳۳۰۰ میلیمتر

\* حمل کننده شاخک (carriage) با عرض ۱۱۴۵ میلیمتر

\* حفاظ بالای سر راننده، استاندارد

\* لاستیک توپر سوپر الاستیک

\* مجموعه چراغ های مختلف لیفتراک شامل چراغ های جلو چراغ های راهنما و ترمز، چراغ دنده عقب و بوق دنده عقب

\* آینه های جانبی

\* صندلی راحت و فتر بندی شده با رعایت اصول ارگونومی و با قابلیت تنظیم وزن و مجهز به سنسور مخصوص (در صورت ترک صندلی توسط راننده، دنده حرکت دستگاه غیر فعال می گردد)

\* کمربند ایمنی

\* دسته مخصوص نصب شده بر روی غربالک فرمان

\* دو اهرم هیدرولیک تعبیه شده در سمت راست راننده

\* شیر هیدرولیک سه راهه که مسیر سوم جهت ملحقیات احتمالی به کار می رود.

\* پدال های گاز، ترمز و ترمز پارک

\* پانل داشبورد هوشمند و دیجیتال دارای علائم هشدار دهنده

\* پین یدک کش تعبیه شده در وزنه تعادلی

\* رنگ استاندارد: رنگ اصلی و عمده سبز مخصوص، رینگ چرخ ها سفید، دکل و چهارچوب جایگاه مخصوص راننده به رنگ مشکی

## تجهیزات قابل سفارش :

\* دکل با ارتفاع و کاربری مختلف (دو یا سه مرحله ای)

\* دکل مخصوص جهت ورود و کار در داخل کانتینر

\* اتاق مسقف راننده همراه با شیشه جلو

\* کابین کامل شامل شیشه جلو، عقب، سقف، دربهای کناری و برف پاک کن

\* تجهیزات اضافی جهت نصب بر روی کابین راننده جهت راحتی بیشتر از قبیل آینه وسط، پنکه و ...

\* شاخک لیفتراک با طول های متفاوت

\* سر شاخک لیفتراک با طول های متفاوت

\* تجهیزات HSE از قبیل کپسول اطفا حریق، چراغ گردان و ...

\* الحاقیه های متنوع و گوناگون از قبیل حرکت عرضی شاخک ها (Side Shifter)، موقعیت دهنده شاخک (Fork Positioner)، رول گیر، عدل گیر، کارتن گیر، بشکه گیر، شاخک گردان مخصوص ریخته گری و غیره ...

\* تجهیزات هیدرولیک لازم جهت نصب الحاقیه از جمله شیر هیدرولیک چهار راهه و شیلنگ ها و اتصالات مختلف

\* اتاق و کریبج مخصوص جهت کار در سیستم Drive-in

\* اتاق کوتاه جهت تردد لیفتراک در محیط های خاص

## سیستم های ایمنی

\* سیستم ایمنی ATSL

( Automatic Truck Speed Limitation ) :

جلوگیری کننده از واژگون شدن دستگاه در هنگام حرکت و دور زدن

\* سیستم های ایمنی ARB ( Anti Roll Back )

و ARD ( Anti Roll Down )

در صورت توقف لیفتراک در سطح شیبدار و عدم فعال بودن سیستم ترمز (شامل ترمز دستی و پدال ترمز زیر پا) دستگاه با استفاده از انرژی باتری و فعالیت موتور حرکت، چند ثانیه در حالت سکون باقی می ماند (مدت زمان مذکور قابل تنظیم است) و پس از اتمام زمان مورد نظر دستگاه به آرامی روی سطح شیبدار حرکت می کند تا به سطحی بدون شیب و یا به مانعی برسد که موجب توقف دستگاه و جلوگیری از آسیب های احتمالی شود.

\* سیستم جلوگیری از حرکت دستگاه در هنگام ترک صندلی توسط اپراتور (سنسور صندلی)

\* سیستم هوشمند جهت خاموش کردن دستگاه در هنگام افزایش دمای موتور و کنترلر، اینورتور و کنتاکتور مرکزی

\* سیستم جلوگیری کننده از سقوط بار در هنگام پارگی شیلنگ های هیدرولیک

\* سیستم هشدار دهنده جهت سرویس دوره ای لیفتراک

دفتر تهران :

تهران، خیابان ایرانشهر شمالی، کوی شهید ملکیان،  
شماره ۲۱ - کد پستی ۱۵۸۴۷-۸۵۷۱۱  
تلفن: ۰۲۱-۸۸۸۳۰۲۶۰-۱  
دورنگار: ۰۲۱-۸۸۸۳۹۶۴۳

دفتر مرکزی:

اصفهان، خیابان آمادگاه، کوی سوره، شماره ۳۳  
کد پستی ۸۱۴۴۹-۱۵۸۱۴  
تلفن: ۰۳۱-۳۲۲۲۲۴۵۳-۳۲۲۲۲۹۴۴  
دورنگار: ۰۳۱-۳۲۲۲۰۹۵۵

کارخانه و دفتر فروش :

اصفهان، شهرک صنعتی مورچه خورت، خیابان بوعلی سوم  
شماره ۴۷۳ - کد پستی ۸۳۳۳۱-۱۴۸۸۸  
تلفن: ۰۳۱-۴۵۶۴۳۰۰۱-۴ و ۰۳۱-۴۵۶۴۲۰۰  
دورنگار: ۰۳۱-۴۵۶۴۳۱۰۴